

# クッキング"炎箱" Cooking HOMURA-BAKO

## 取扱説明書

### はじめに

このたびは本製品をお買い上げいただき誠にありがとうございます。  
安全にご使用いただくために、ご使用前に本取扱説明書をよくお読みいただき、  
大切に保管してください。

また弊社ホームページに、製品の詳細な説明もございます。  
併せてご確認ください。

<https://fielders.co.jp/products/cooking-homura-bako>

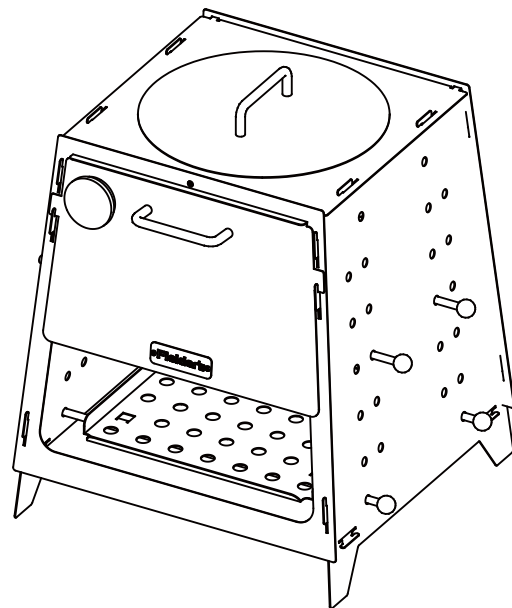

### 取扱い上の注意

この取扱説明書を必ずお読みになり、ご理解した上でご使用ください。  
この取扱説明書は保管し、使用前に必ず読み返してください。

・本製品はご使用時には熱変形いたします。熱による変形は保証の対象となりません。

#### **警告** 誤った取扱いをすると死亡または重傷などを負う可能性が想定される内容を示します

- ・本製品は屋外専用です。屋内やテント内・換気の悪い所で使用しないでください。火災や火傷・酸欠や一酸化炭素中毒の恐れがあります。
- ・開封後、使用前には必ずパーツ類の不足や破損等がないか確認してください。見つかった場合は使用しないでください。
- ・使用中は周囲の燃えやすい物などへの燃え移りに注意してください。火災や火傷の恐れがあります。建物や自動車から3m以内の距離で使用しないでください。
- ・ガソリン・灯油・アルコール等を燃料や着火剤として使用しないでください。火災や火傷の恐れがあります。
- ・使用中は、周囲に可燃物(紙・プラスチック等)や引火物(スプレー缶)を置いたり近づけないでください。火災や火傷の恐れがあります。

#### **注意** 誤った取扱いをすると負傷または物的損害のみが発生する可能性が想定される内容を示します。

- ・火気の使用や取扱いが禁止されている場所では、絶対に使用しないでください。
- ・傾斜がある所や不安定な場所では使用しないでください。焚火台が分解したり、傾き転倒する場合があります。必ず脚部4カ所が接地した状態で使用して下さい。
- ・クッキング炎箱の組立や分解、着火、消火など取扱い時には必ず軍手や手袋を着用してください。
- ・燃料の取扱いには必ず火ばさみ等を使用してください。
- ・火の粉や灰が飛ぶ恐れがありますので、強風・悪天候など危険な天候の時には使用しないでください。
- ・使用中はその場を離れず、周囲の安全や身の回りの安全を確認して使用してください。
- ・パーツに無理な力や衝撃を加えたり、加工を加えて使用しないでください。
- ・火がついたまま移動させないでください。
- ・設置場所の下は汚れたり焦げたりする可能性があるため、汚れてはいけない場所で使用しないでください。

# 組立方法

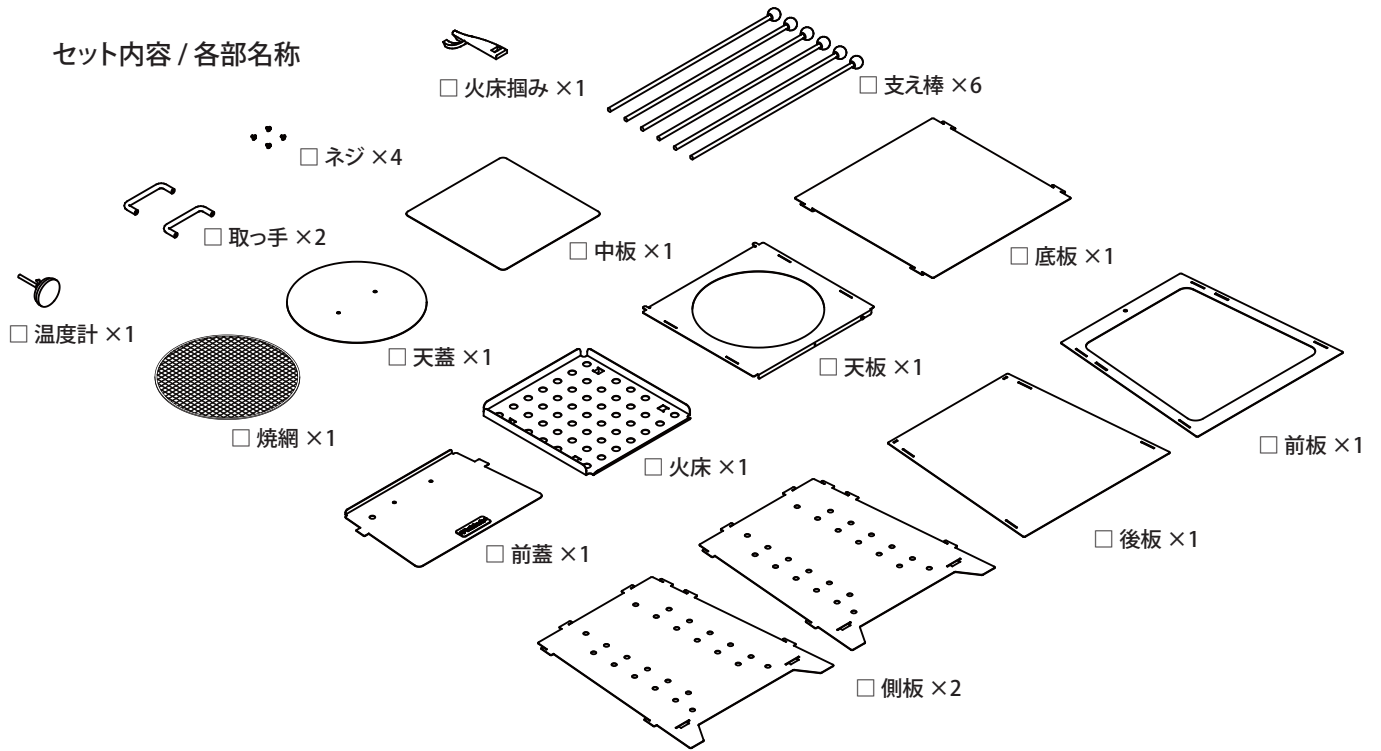

## 1 組立前の準備

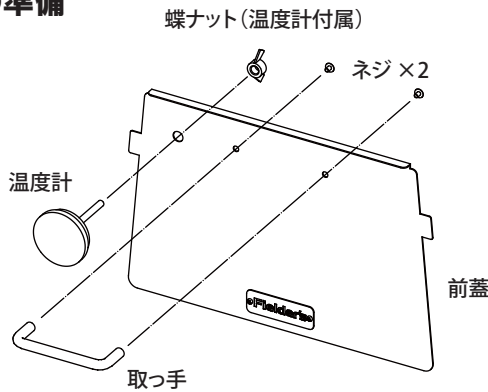

前蓋に温度計と取っ手を取り付けます。

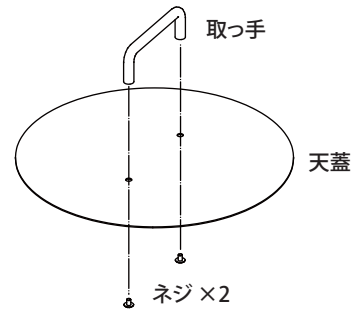

天蓋に取っ手を取り付けます。

※ 組立には、プラスドライバーが必要です。サイズNo.2のプラスドライバーをご用意下さい。  
 ※ 破損防止のため、温度計は保管時には取り外すようにしてください。

## 2 側板と後板の組立

**Point**

突起が3カ所有るのが前側です。

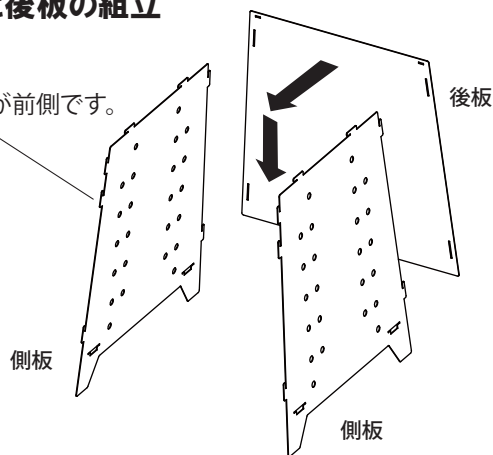

後板に側板を取り付けます。

## 3 側板と後板の組立

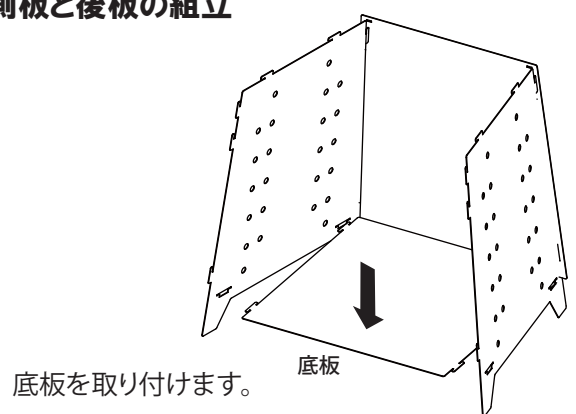

底板を取り付けます。

**Point**

側板の前側を少し開くようにして底板を入れて下さい。

## 4 天板の組立

### Point

真ん中に突起の有る側が前側です。

天板を取り付けます。

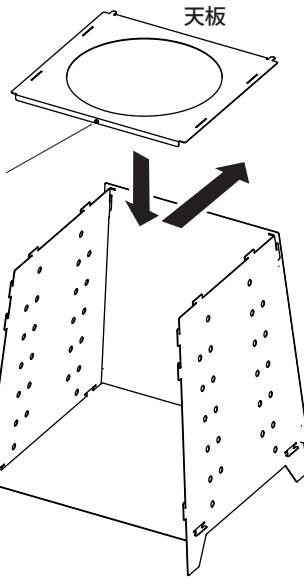

## 5 前板の組立

### Point

前板の穴に天板の突起が入るようにしてください。

前板を取り付けます。

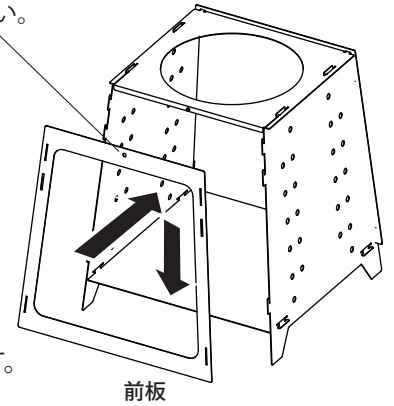

## 6 前蓋、天蓋の組立

前蓋を引っかけて設置。

天蓋を置く。

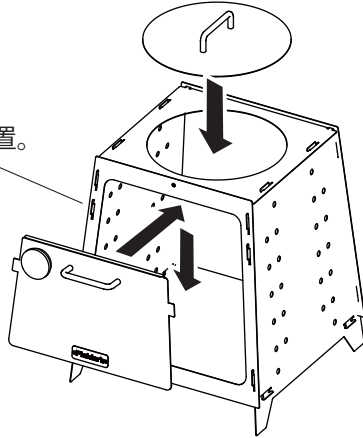

斜めになっているのが前側です。

## 7 火床の設置

支え棒を火床用穴に対面まで差し込み、火床をその上に載せます。

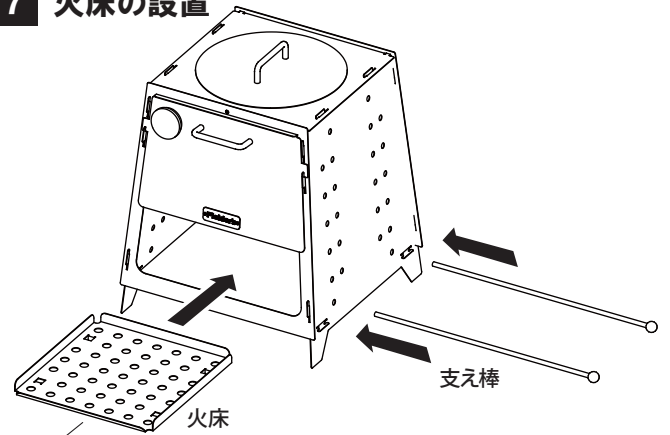

調理器具用穴  
たて6カ所x2列

火床用穴  
たて6カ所x2列

### Point

火床用穴は外側になります。  
調理器具用穴を使用すると火床が不安定になり危険ですのでおやめください。

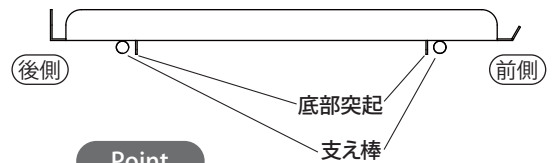

### Point

火床が前後にずれないように、火床の底部突起が、両支え棒の間になるように、設置してください。

## 火床の移動方法

別の支え棒を、あらかじめ高さの異なる火床用穴に差し込んでおきます。  
火床掴みを、火床の斜めになっている部分に差し込み、ゆっくり火床を持ち上げ移動します。

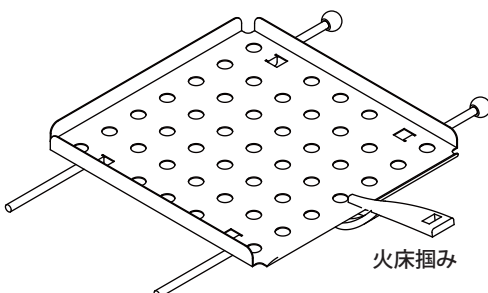

### ※注意

- 火床は大変高温になります。必ず厚手の耐熱グローブを使用して下さい。
- 火床掴みが確実に火床に差し込んであることを、十分確認してください。
- 万が一火床を落としても火事にならないように周囲の環境には十分注意するようにしてください。

## 中板の使用方法

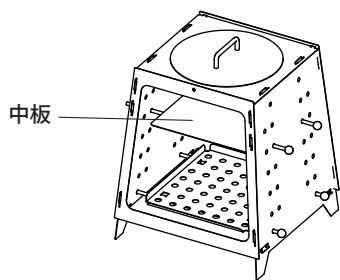

クッキング炎箱をオープンとして使う場合、炎が直接上がってこないよう  
支柱の上に載せ、仕切り板として利用して下さい。  
その場合、中板も高温になりますので、ピザプレートやトリベットなどを  
併用するようにしてください。

## 仕様

組立時サイズ：563mm x 563mm x 820mm

重 量：7.5kg

材 料：ステンレス(SUS304)

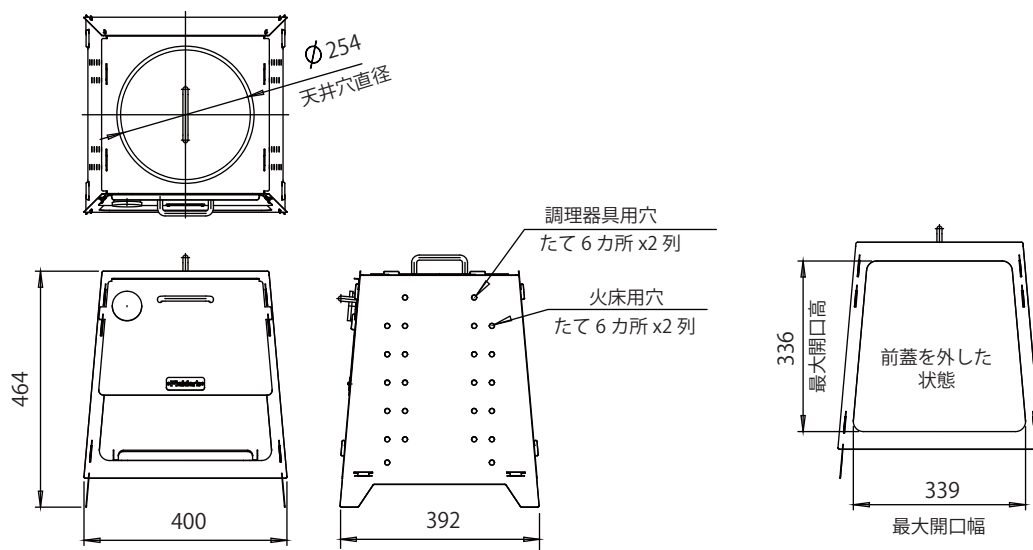

### 使用前の注意

- 製造過程で新品の製品に細かなキズ等が付く場合があります。品質上は問題ありませんのでそのままご使用ください。
- 本製品は野外調理用焚き火台として設計されています。目的以外の用途での使用はしないでください。
- 火気を扱う製品のため、使用の前には必ず非常消火用の水や消火器などを常備してください。
- 取扱説明書の組立順序に従って組み立ててください。

### 使用後の注意

- 使用直後は本体に触れず、完全に冷えてから灰等の処理・撤去作業を行ってください。
- 使用後は汚れを落とし、完全に乾燥させてください。
- 使用直後に水をかけるなどの急冷は避けてください。破損や変形の恐れがあります。

### 保管上の注意

- 保管の際には水気を取り除き乾燥した状態で保管をしてください。

開発元



販売元



<http://fielders.co.jp>

TEL : 0265-98-6421